

belt collection



bejot:



**Wojciech
Wołczyk**

en:

Designer of seating forms, acoustic solutions and visual information systems. He has carried out projects for flagship Polish and foreign brands.

pl:

Designer form siedzenia, rozwiązań akustycznych oraz systemów informacji wizualnych. Realizował projekty dla sztyndarowych polskich i zagranicznych marek.

de:

Designer von Sitzformen, akustischen Lösungen und visuellen Informationssystemen. Er hat Projekte für führende polnische und ausländische Marken durchgeführt.

The collection
is a combination
of three elements
that make up the
Bejot philosophy:
technology,
design and
functionality.

be:eco

be:creative

be:harmonic

be:uncompromised

be:innovative

bejot: of the world

:The smooth transition from an organic shape to a dynamic form line is the essence of the Belt armchair's sophisticated style.



"Projektowanie nie jest tylko procesem tworzenia przedmiotów. To sztuka łączenia estetyki z funkcjonalnością. Zależało mi na tym, by zaprojektować hotel, który swobodnie wpisze się w architekturę stawiającą na dynamizm, a jednocześnie miękkość formy. Zawsze podkreślam, że Belt wyróżnia się konsekwentnym designem. Uspójnione zostały wszystkie elementy funkcjonalne i wizualne fotela tak, by stanowiły one całość.

Wojtek Wołczyk
Belt designer

be:inspired





Choose your version



Belt BE 1T3B
Upholstered with Cura CR882



Belt BE 1T2G
Upholstered with Ally AL752



Belt BE 102B

Upholstered with Rhythm RH821 and Ally AL261



Belt BE 103G

Upholstered with Rhythm RH065 and Era SD CSE02



Belt BE 1T2G
Upholstered with Ally AL752

Belt BE 103G
Upholstered with Rhythm RH065 and Era CSE02



Belt BE 102G

Upholstered with Rhythm RH076 and Ally AL770

en:

Modern design

The Belt collection is a combination of three elements that make up the Bejot philosophy: technology, design and functionality. The armchairs adapt to the user's needs, are durable and have a modern design.

pl:

Nowoczesny design

Kolekcja Belt to połączenie trzech elementów, które składają się na filozofię Bejot: technologii, designu i funkcjonalności. Fotele dopasowują się do potrzeb użytkownika, są wytrzymałe i charakteryzują się nowoczesnym designem.

de:

Modernes Design

Die Kollektion Belt ist eine Kombination aus drei Elementen, die die Philosophie von Bejot ausmachen: Technologie, Design und Funktionalität. Die Sessel passen sich den Bedürfnissen des Benutzers an, sind langlebig und haben ein modernes Design.



en:

The smooth transition from an organic shape to a dynamic form line is a characteristic element of the Belt armchair's style. The designer's main idea was to create a piece of furniture that would freely complement contemporary architecture.

pl:

Płynne przejście z organicznego kształtu w dynamiczną linię formy to charakterystyczny element stylu fotela Belt. Głównym założeniem projektanta było stworzenie mebla, który swobodnie dopełni współczesną architekturę.

de:

Der fließende Übergang von einer organischen Form zu einer dynamischen Formlinie ist ein charakteristisches Stilelement des Belt Sessels. Das Hauptziel des Designers war es, ein Möbelstück zu schaffen, das die zeitgenössische Architektur frei ergänzen würde.



be:harmonic





Belt BE 102G

Upholstered with Era SD CSE02 and Rhythm RH065



Belt BE 103G

Upholstered with Era CSE02 and Rhythm RH065



Belt BE 102G

Upholstered with Rhythm RH076 and Ally AL770

en:

Mesh and upholstered versions

The armchair is available in two versions: upholstered and mesh. The entire product family can be freely combined and multiplied side by side.

pl:

Wersja mesh i tapicerowana

Fotel dostępny jest w dwóch wersjach: **tapicerowanej** oraz **siatkowej**. Cała rodzina produktów może być swobodnie zestawiana i multiplikowana obok siebie.

de:

Netz- und gepolsterte Versionen

Der Sessel ist in zwei Ausführungen erhältlich: gepolstert und mit Netz. Die gesamte Produktfamilie lässt sich frei kombinieren und nebeneinander vervielfältigen.



Belt BE 1T2G

Upholstered with Ally AL752



Belt BE 103G

Upholstered with Rhythm RH065 and Era CSE02



Belt BE 1T3B
Upholstered with Cura CR882



Belt BE 102B
Upholstered with Rhythm RH821 and Ally AL261



Belt BE 103B

Upholstered with Rhythm RH821

en:

Ergonomics and functionality

Flexible and breathable mesh or high-quality fabric upholstered backrest, adjustable armrests with soft pad and other practical solutions express a passion for creating comfortable and durable designer furniture.

pl:

Ergonomia i funkcjonalność

Oparcie z elastycznej i przewiewnej siatki lub wysokiej jakości tkaniny, regulowane podłokietniki z miękką nakładką oraz funkcjonalne rozwiązania wyrażają pasję do tworzenia mebli designerskich, komfortowych i wytrzymałych.

de:

Ergonomie und Funktionalität

Die Rückenlehne aus flexiblem und luftigem Netz oder hochwertigem Stoff, die verstellbaren Armlehnen mit weicher Polsterung und die funktionellen Lösungen sind Ausdruck einer Leidenschaft für die Schaffung von Designermöbeln, die bequem und langlebig sind.



en:

Classic black

Classic black is timeless and elegant, with its deep hue adding sophistication and natural simplicity. It is a colour that enhances both a modern minimalist aesthetic and a traditional style.

pl:

Klasyczna czerń

Klasyczna czerń jest ponadczasowa i elegancka, a jej głęboki odcień dodaje wyrafinowania i naturalnej prostoty. To kolor, który podkreśla zarówno nowoczesną minimalistyczną estetykę, jak i tradycyjny styl.

de:

Klassisches Schwarz

Klassisches Schwarz ist zeitlos und elegant, sein tiefer Farbton verleiht ihm Raffinesse und zeitlose Schlichtheit. Es ist eine Farbe, die sowohl zu einer modernen, minimalistischen Ästhetik als auch zu einem traditionellen Stil passt.

be:classic





Belt BE 102B
Upholstered with Rhythm RH099



Belt BE 103B
Upholstered with Rhythm RH099



en:

Fully upholstered armchair offers comfort and a luxurious look. Its solid construction and comfortable seat ensure maximum comfort and relaxation.

pl:

Fotel w pełni tapicerowany oferuje wygodę i luksusowy wygląd. Jego solidna konstrukcja i wygodne siedzisko zapewniają maksymalny komfort i relaks.

de:

Der vollgepolsterte Sessel bietet Komfort und ein luxuriöses Aussehen. Seine robuste Konstruktion und der bequeme Sitz sorgen für maximalen Komfort und Entspannung.

Belt BE 1T2B

Upholstered with Steecut Trio 3 SC716

Belt BE 1T3B

Upholstered with Steecut Trio 3 SC515

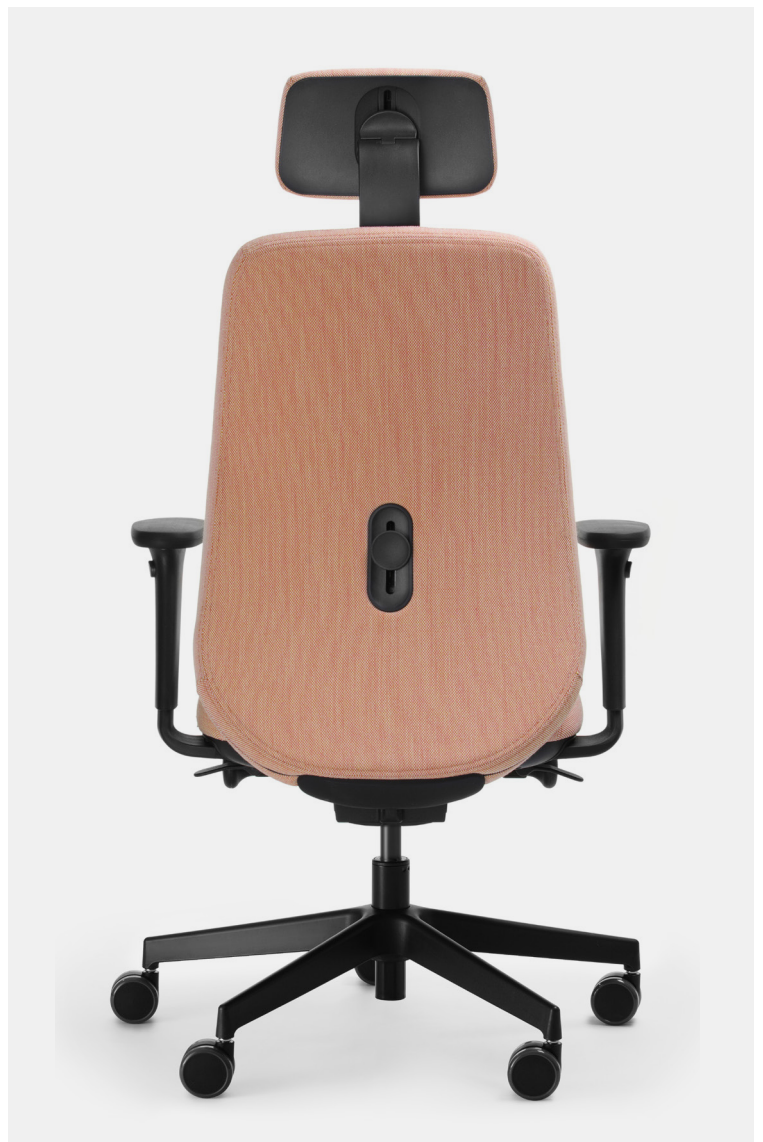



Belt BE 102B
Upholstered with Rhythm RH821



en:

Mesh upholstery is light and airy, ideal for those who seek comfort. It provides proper air circulation.

pl:

Tapicerka siatkowa jest lekka i przewiewna, idealna dla osób szukających komfortu. Zapewnia odpowiednią cyrkulację powietrza.

de:

Die Mesh-Polsterung ist leicht und luftig, ideal für alle, die Komfort suchen. Sorgt für ausreichende Luftzirkulation.

Belt BE 103B

Upholstered with Rhythm RH821

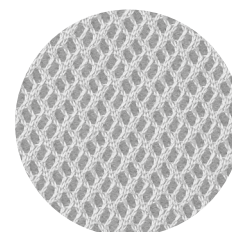
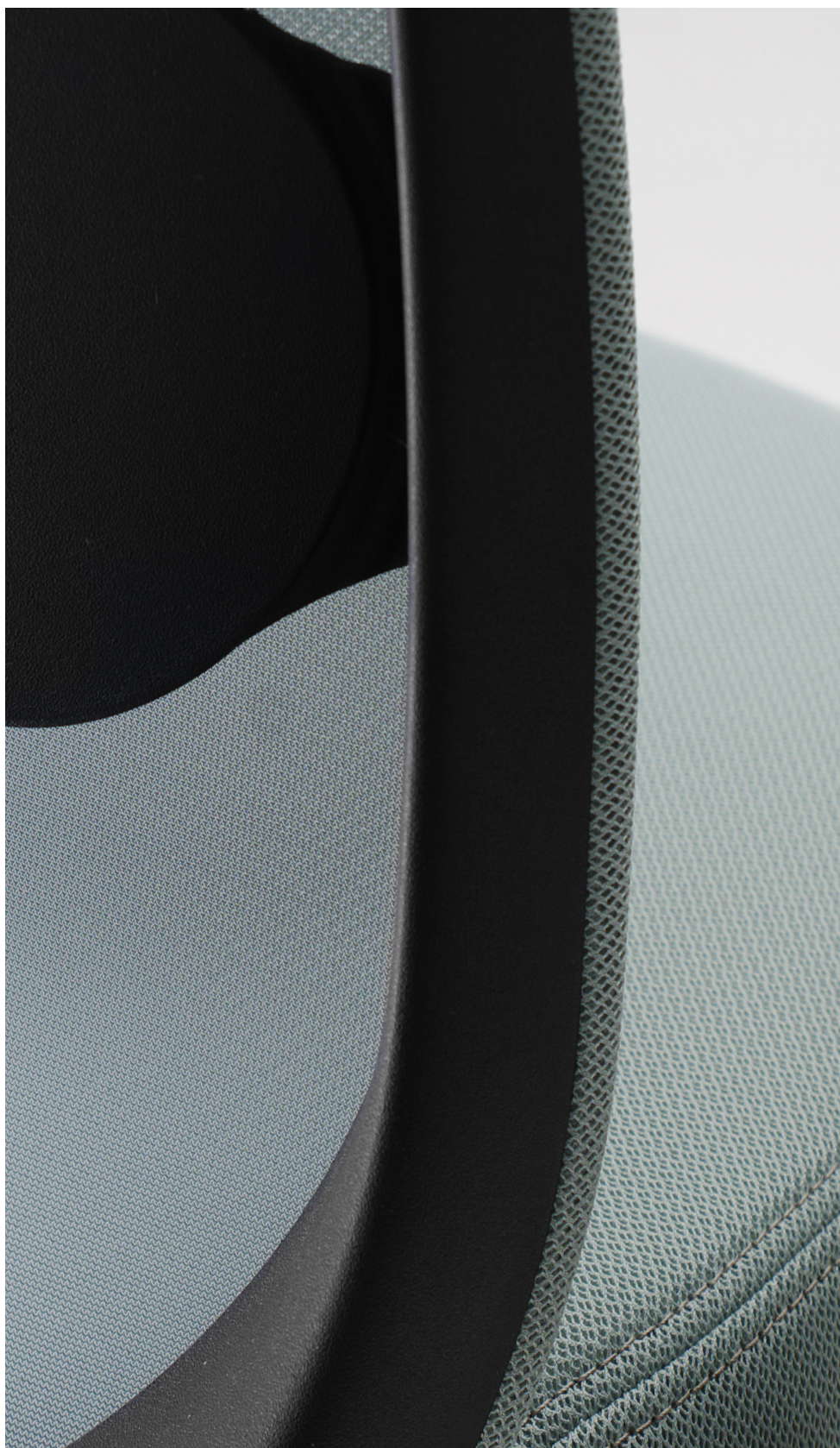

RH065



RH099

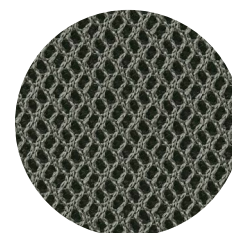

RH076

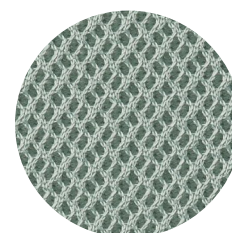

RH821

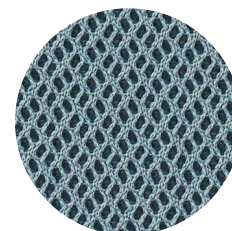

RH651

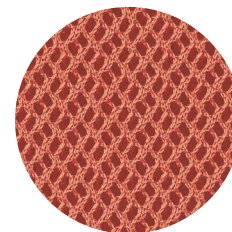

RH367

en:

Mesh version

Rhythm's breathable mesh will work well with intensive use of the chair. The flexible backrest that adjusts to the body increases comfort and provides better ventilation. Rhythm is made of 100% flame-retardant polyester and is available in 6 colors. Seat can be upholstered.

pl:

Wersja mesh

Przewiewna siatka Rhythm sprawdzi się przy intensywnym użytkowaniu fotela. Elastyczne oparcie, które dopasowuje się do ciała, zwiększa wygodę i zapewnia lepszą wentylację. Rhythm wykonany jest w 100% z trudnopalnego poliestru i dostępny jest w 6 kolorach. Istnieje możliwość tapicerowania siedziska.

de:

Version mit Netz

Das luftige Netzgewebe von Rhythm wird sich bei intensiver Nutzung des Stuhls bewähren. Die flexible Rückenlehne, die sich dem Körper anpasst, erhöht den Komfort und sorgt für eine bessere Belüftung. Rhythm besteht aus 100 % schwer entflammbarem Polyester und ist in 6 Farben erhältlich. Es besteht die Möglichkeit, den Sitz zu polstern.



mesh or upholstery

en:

Upholstered backrest

The advantage of upholstered armchairs is the variety and multiplicity of fabrics - from natural wool to 100% recycled fabrics. It is easy to choose the right colour to match an existing organised space. Upholstered armchairs fit perfectly into large office spaces, offices and as well as home workspaces.

pl:

Oparcie tapicerowane

Zaletą foteli tapicerowanych jest różnorodność i mnogość tkanin - od naturalnej wełny po tkaniny pochodzące w 100% z recyklingu. Z łatwością można dobrać kolor odpowiedni do istniejącej już zorganizowanej przestrzeni. Tapicerowane fotele idealnie wpasowują się w duże przestrzenie biurowe, gabinety oraz jak i domowe miejsca pracy.

de:

Rückenlehne gepolstert

Der Vorteil von gepolsterten Sesseln liegt in der Vielfalt der Stoffe - von natürlicher Wolle bis hin zu 100% recycelten Stoffen. Es ist einfach, die richtige Farbe zu wählen, die zu einem bereits eingerichteten Raum passt. Polstersessel passen perfekt in große Büroräume, Büros und auch in Heim-arbeitsplätze.



cervical headrest

zagięty odcinek szyjny
zervikale Kopfstütze

a pneumatic insert or decompression cones
provide comfortable seating and help maintain
proper spinal alignment

wkładka pneumatyczna lub stożki dekompresyjne
zapewniają wygodę siedzenia i wspomagają
utrzymanie prawidłowej pozycji kręgosłupa
ein pneumatischer Einsatz oder Dekompressionskegel
sorgen für ein angenehmes Sitzen und unterstützen die
Aufrechterhaltung einer korrekten Wirbelsäulenposition

eye-catching lumbar
support adjustment

przykuwająca uwagę regulacja
podparcia lędźwiowego
auffällige Einstellung
der Lendenwirbelstütze

adjustable, visually coherent armrests with
soft pad (optional equipment)

regulowane, spójne wizualnie podłokietniki
z miękką nakładką (wyposażenie opcjonalne)
verstellbare, visuell kohärente Armlehnen mit
weichem Polster (optionale Ausstattung)

new mechanism with backrest recline
adjustment (-6° to +20°) and seat recline
adjustment (-3° to 10°), with seat
depth adjustment (65 mm range) and
seat tilt angle adjustment in working
position

nowy mechanizm z regulacją odchylenia
oparcia (-6° do +20°) i siedziska
(-3° do 10°), z regulacją głębokości
siedziska (zakres 65 mm) oraz regulacją
kąta pochylenia siedziska w pozycji
do pracy

neuer Mechanismus mit Rückenlehnenneigungs-
verstellung (-6° bis +20°) und Sitzneigungs-
verstellung (-3° bis 10°), mit Sitztiefen-
verstellung (65 mm Bereich) und Sitzneigungswinkel-
verstellung in Arbeitsposition

be:ergonomic



mechanisms



en:
synchronous movement

All Belt office chair mechanisms support the natural movement of the body when reclining. The backrest and seat move together to provide optimum spinal support.

seat depth

All mechanisms have seat depth adjustment, which allows the chair to be adapted to the user's height.

B+X (black colour)

BG+X (grey colour)

Self-weighting synchro: backrest tension automatically adjusts to the user's weight.

FS+X (black colour)

Fast synchro: easy adjustment of spring force allows for instant adjustment of seating comfort.

LB+X (black colour)

LG+X (grey colour)

Fast synchro with negative angle: allows the seat to be set at a negative angle, optimal for desk work.

pl:
ruch synchroniczny

Wszystkie mechanizmy foteli biurowych Belt wspierają naturalny ruch ciała podczas odchylania. Oparcie i siedzisko poruszają się razem, zapewniając optymalne podparcie kręgosłupa.

głębokość siedziska

Wszystkie mechanizmy posiadają regulację głębokości siedziska, która pozwala na dopasowanie fotela do wzrostu użytkownika.

B+X (kolor czarny)

BG+X (kolor szary)

Synchro samoważący: siła napięcia oparcia automatycznie dostosowuje się do wagi użytkownika.

FS+X (kolor czarny)

Fast synchro: łatwa regulacja siły sprężyny pozwala na błyskawiczne dostosowanie komfortu siedzenia.

LB+X (kolor czarny)

LG+X (kolor szary)

Fast synchro z kątem ujemnym: umożliwia ustawienie siedziska pod kątem ujemnym, optymalnym do pracy przy biurku.

de:
Synchrone Bewegung

Die Mechanik aller Belt-Bürostühle

unterstützt die natürliche Bewegung des Körpers beim Zurücklehnen. Die Rückenlehne und der Sitz bewegen sich gemeinsam, um die Wirbelsäule optimal zu stützen.

Sitztiefe

Alle Mechaniken verfügen über eine Sitztiefenverstellung, mit der der Stuhl an die Körpergröße des Benutzers angepasst werden kann.

B+X (für schwarze Modelle)

BG+X (für graue Modelle)

Self-weighting synchro: Die Spannung der Rückenlehne passt sich automatisch an das Gewicht des Benutzers an.

FS+X (für schwarze Modelle)

Schnellsynchronisation: einfache Einstellung der Federkraft ermöglicht eine sofortige Anpassung des Sitzkomforts.

LB+X (für schwarze Modelle)

LG+X (für graue Modelle)

Schnellsynchronisation mit negativem Winkel: ermöglicht die Einstellung des Sitzes in einem negativen Winkel, optimal für die Arbeit am Schreibtisch.



B+X



FS+X



LB+X



BG+X

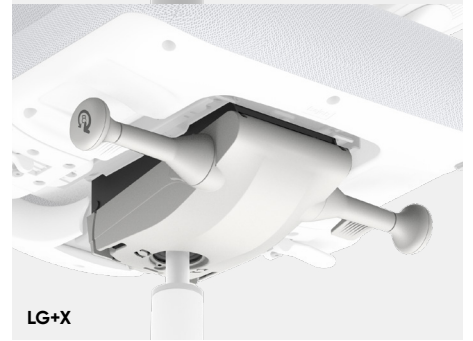

LG+X

mechanism	type	backrest and seat tilt tension adjustment	backrest recline range	seat recline range	backrest fixed	seat depth adjustment range	colour
B+X / BG+X	synchro self-weighting	automatic	20°	5°	4 positions	58 mm	black/grey
FS+X	fast-synchro	manual	20°	8°	4 positions	58 mm	black
LB+X / LG+X	fast-synchro	manual	-6° to 20°	-3° to 10°	4 positions	65 mm	black/grey

**LG+X
/ LB+X**

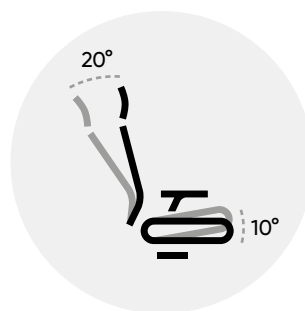
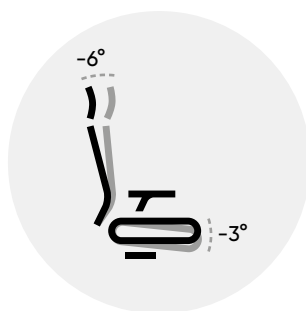



lumbar support



en:

Adjustable lumbar support

The use of height-adjustable lumbar support helps maintain the natural curvature of the spine during long hours at work. In addition, it reduces tension and increases working comfort. This option is available as standard on all models.

pl:

Regulowane podparcie lędźwiowe

Zastosowanie regulacji wysokości podparcia lędźwiowego pomaga utrzymać naturalną krzywiznę kręgosłupa podczas wielu godzin w pracy. Dodatkowo redukuje napięcie i wpływa na zwiększenie komfortu pracy. Opcja dostępna jest w standardzie, we wszystkich modelach.

de:

Einstellbare Lendenwirbelstütze

Die höhenverstellbare Lendenwirbelstütze trägt dazu bei, die natürliche Krümmung der Wirbelsäule bei langen Arbeitszeiten zu erhalten. Außerdem verringert sie Verspannungen und erhöht den Arbeitskomfort. Diese Option ist serienmäßig für alle Modelle erhältlich.

armrests

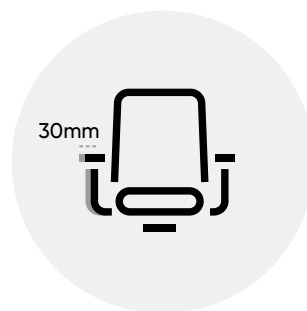
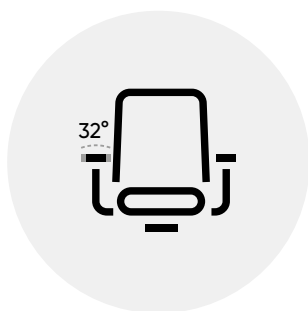

en:

Unique armrests

An optional extra on Belt chairs are adjustable armrests available in black or grey. The soft PU pad, front-to-back and side-to-side adjustment and width adjustment (P64) make a significant contribution to the ergonomics of the seat.

pl:

Unikatowe podłokietniki

Opcją dodatkową w fotelach Belt są regulowane podłokietniki dostępne w kolorze czarnym lub szarym. Miękka nakładka PU, regulacja przód-tył i na boki oraz regulacja szerokości (P64) znacznie wpływają na ergonomię siedzenia.

de:

Einzigartige Armlehnen:

Ein optionales Extra für Belt Stühle sind verstellbare Armlehnen, die in schwarz oder grau erhältlich sind. Das weiche PU-Polster, die Verstellung von vorne nach hinten und von Seite zu Seite sowie die Breitenverstellung (P64) tragen wesentlich zur Ergonomie des Sitzes bei.



headrest

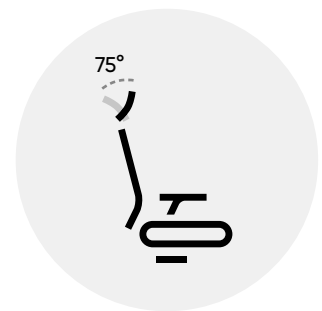

en:

Adjustable headrest:

The functional headrest provides support when working for hours in a sitting position. Adjustable height and tilt angle relieves strain on the cervical region and promotes correct posture.

pl:

Regulowany zagłówek

Funkcjonalny zagłówek zapewnia wsparcie podczas wielogodzinnej pracy w pozycji siedzącej.

Możliwość regulacji wysokości i kąta nachylenia odciąża odcinek szyjny i sprzyja zachowaniu prawidłowej postawy ciała.

de:

Verstellbare Kopfstütze

Die funktionelle Kopfstütze bietet Unterstützung bei stundenlangem Arbeiten im Sitzen.

Einstellbare Höhe und Neigungswinkel entlasten die Halswirbelsäule und fördern eine korrekte Körperhaltung.



seat insert



en:

Air-filled insert

The insole, filled with air that moves with the movements of the sitter, enables dynamic sitting that eliminates pressure points. This helps maintain the correct position of the spine.

Pneumatic insert is available as an option.

In the standard version, the seat is fitted with decompression cones.

pl:

Wkładka pneumatyczna

Wkładka wypełniona powietrzem, które przesuwa się wraz z ruchami osoby siedzącej, umożliwia dynamiczne siedzenie eliminujące punkty ucisku. Tym samym wspomaga utrzymanie prawidłowej pozycji kręgosłupa.

Wkładka pneumatyczna występuje w wyposażeniu opcjonalnym. W wersji standard siedzisko jest wyposażone w stożki dekompresyjne.

de:

Luftgefüllte Einlage:

Die mit Luft gefüllte Einlegesohle, die sich mit den Bewegungen des Sitzenden mitbewegt, ermöglicht ein dynamisches Sitzen, bei dem Druckstellen vermieden werden. Dies trägt dazu bei, die richtige Position der Wirbelsäule zu erhalten.

Die pneumatische Einlage ist als Option erhältlich. In der Standardausführung ist der Sitz mit Dekompressionskegeln ausgestattet.

Belt chairs



BE102G



BE103G



BE 1T2G



BE 1T3G

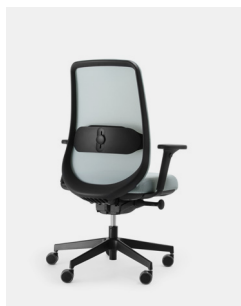

BE102B

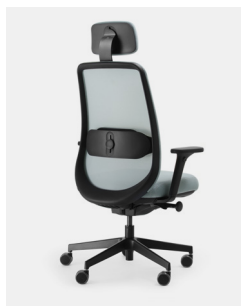

BE 103B



BE 1T2B



BE 1T3B

en:

Base

18 - black nylon reinforced glass-fibre reinforced nylon, Ø700
 19 - grey nylon reinforced glass-fibre reinforced nylon, Ø700
 22 - polished aluminium (chrome effect), Ø690
 23 - powder-coated (new RAL* colours), Ø690

pl:

Baza

18 - czarny nylon wzmocniony włóknem szklanym, Ø700
 19 - szary nylon wzmocniony włóknem szklanym, Ø700
 22 - polerowane aluminium (efekt chrom), Ø690
 23 - malowane proszkowo (nowe kolory RAL*), Ø690

de:

Gestell

18 - schwarzes nylonverstärktes glasfaserverstärktes Nylon, Ø700
 19 - grau nylonverstärkt glasfaserverstärktes Nylon, Ø700
 22 - Aluminium poliert (Chrom-Effekt), Ø690
 23 - pulverbeschichtet (neue RAL*-Farben), Ø690



19



18



22



*23

en:

Castors

With a diameter of 65 mm:
 - grey: universal with brake
 - black: hard or soft, with or without brake

pl:

Kółka

O średnicy 65 mm:
 - szare: uniwersalne z hamulcem
 - czarne: twarde lub miękkie, z hamulcem lub bez

de:

Rollen

Mit einem Durchmesser von 65 mm:
 - grau: universal mit Bremse
 - schwarz: hart oder weich, mit oder ohne Bremse



DEMDG



DEM



DEMD

Technical data

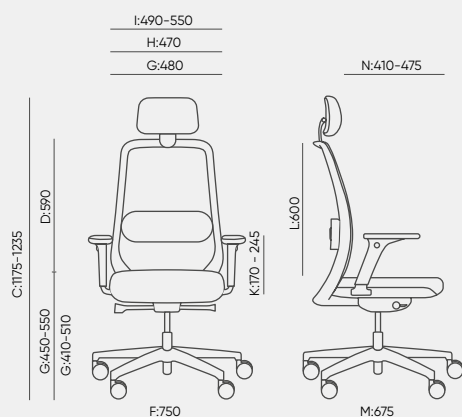

BE 103

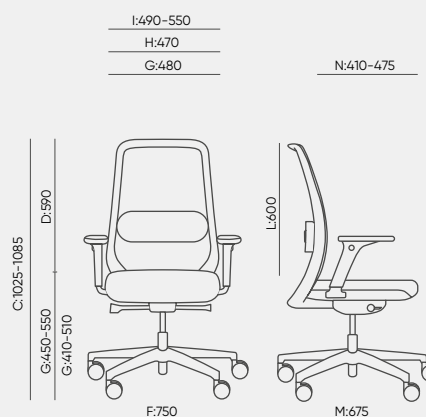

BE 102

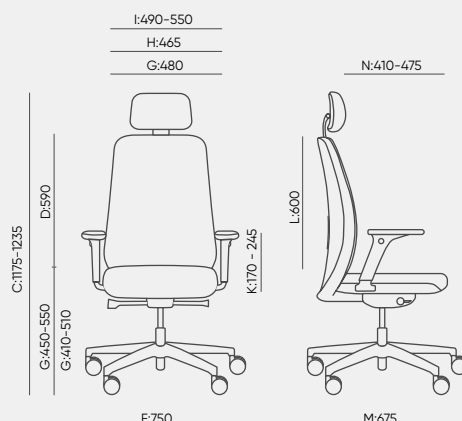

BE 1T3

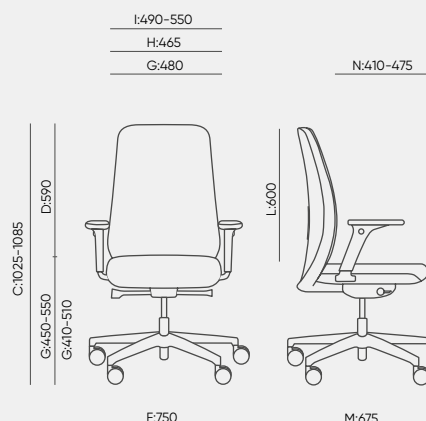

BE 1T2

- A wysokość siedziska: wymiar gabarytowy
- B wysokość siedziska: zgodny z normą PN EN 1335-1 z obciążeniem 640N
- C reg. wysokości fotela
- D reg. wysokości oparcia
- E reg. wysokości zagłówka
- F szerokość gabarytowa fotela/ \varnothing krzyżaka
- G szerokość siedziska
- H szerokość oparcia
- I szerokość między podłokietnikami
- K reg. wysokości podłokietników
- L długość oparcia
- M głębokość gabarytowa fotela
- N reg. głębokości siedziska/długość siedziska

- A wysokość siedziska: wymiar gabarytowy
- B wysokość siedziska: zgodny z normą PN EN 1335-1 z obciążeniem 640N
- C reg. wysokości fotela
- D reg. wysokości oparcia
- E reg. wysokości zagłówka
- F szerokość gabarytowa fotela/ \varnothing krzyżaka
- G szerokość siedziska
- H szerokość oparcia
- I szerokość między podłokietnikami
- K reg. wysokości podłokietników
- L długość oparcia
- M głębokość gabarytowa fotela
- N reg. głębokości siedziska/długość siedziska

- A wysokość siedziska: wymiar gabarytowy
- B wysokość siedziska: zgodny z normą PN EN 1335-1 z obciążeniem 640N
- C reg. wysokości fotela
- D reg. wysokości oparcia
- E reg. wysokości zagłówka
- F szerokość gabarytowa fotela/ \varnothing krzyżaka
- G szerokość siedziska
- H szerokość oparcia
- I szerokość między podłokietnikami
- K reg. wysokości podłokietników
- L długość oparcia
- M głębokość gabarytowa fotela
- N reg. głębokości siedziska/długość siedziska

en:

Dimensions and weights are approximate and may vary by 5%. The data is given for the basic configuration of products. The requirements of the standard are always met.

pl:

Wymiary i wagi mają charakter orientacyjny i mogą się różnić o 5%. Dane podane są do podstawowych konfiguracji produktów. Zawsze spełnione są wymogi normy.

de:

Abmessungen und Gewichte sind ungefähr und können um 5% variieren. Die Daten sind für die Grundkonfiguration von Produkten angegeben. Die Anforderungen der Norm werden immer erfüllt.

be:responsible



en:

Ecological solutions

The plastic components of the black Belt version are 70% recycled plastic.

pl:

Ekologiczne rozwiązania

Plastikowe elementy czarnej wersji Belt są w 70% z plastiku pochodzącego z recyklingu.

de:

Ökologische Lösungen

Die Kunststoffkomponenten der Black Belt-Version bestehen aus 70% recyceltem Kunststoff.



be:sustainable

product life-cycle management



en:

Quality, design and ergonomics are synonymous with Bejot's definition of sustainable development. We are socially responsible, honest and an environmentally friendly. **Belt collection** has been designed with sustainable solutions in mind, it is manufactured from certified materials, with optimized manufacturing processes and consistent control of production waste. Our goal is comfort in the office, which is reflected within our organization as well as in every piece of furniture we produce. We are helping our customers extend the life of our products by providing a 5-year warranty and after-warranty service, and we are introducing policy aimed at minimising waste at the end of the product life cycle.

pl:

Jakość, design i ergonomia to synonimy zrównoważonego rozwoju Bejot. Jesteśmy społecznie odpowiedzialni, działamy uczciwie i w sposób przyjazny dla środowiska. **Belt** został zaprojektowany z uwzględnieniem proekologicznych rozwiązań. Jest produkowany z certyfikowanych materiałów, przy optymalizacji procesów produkcyjnych i konsekwentnym kontrolowaniu odpadów produkcyjnych. Nasz cel to osiągnięcie komfortu w biurze, który przejawia się zarówno wewnątrz naszej organizacji, jak i w każdym wyprodukowanym przez nas meblu. Pomagamy klientom wydłużyć czas eksploatacji naszych produktów zapewniając 5 lat gwarancji i serwis pogwarancyjny, a także wprowadzamy zasadę minimalizacji odpadów po zakończonym cyklu życia produktu.

de:

Qualität, Design und Ergonomie sind Synonyme der nachhaltigen Entwicklung, die von Bejot realisiert wird. Wir setzen auf soziale Verantwortung, handeln fair und umweltbewusst. Die **Belt Sitze** wurden unter Berücksichtigung pro-ökologischer Lösungen entwickelt. Sie werden aus zertifizierten Materialien, aus optimierten Produktionsprozessen und unter konsequenter Kontrolle der Produktionsabfälle hergestellt. Unser Ziel ist Komfort im Büro zu garantieren, der innerhalb unserer Organisation sowie in Form jedes von uns hergestellten Möbelstücks zu sehen sein wird. Wir helfen den Kunden die Lebensdauer unserer Produkte zu verlängern, dies dank einer 5-Jahres-Garantie sowie einem Nachgarantieservice. Wir realisieren auch das Prinzip der Abfallminimierung am Ende des Produktlebenszyklus.

Belt collection – ecology and recycling

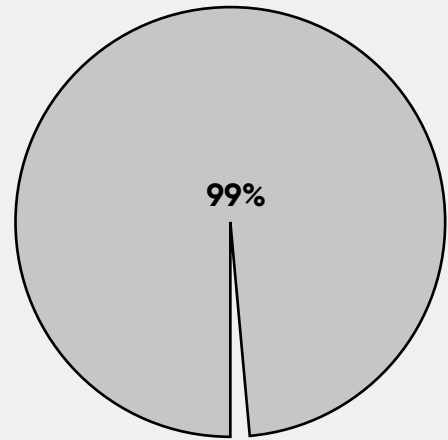

en:
We care about the environment

We use recyclable materials, e.g. in the sample Belt BE 103B chair presented above, we can reuse as much as 99% of the initial materials.

pl:
Dbamy o środowisko

Używamy materiałów podlegających recyklingowi, np. w powyższym przykładowym modelu krzesła Belt BE 103B możemy wykorzystać ponownie aż 99% mebla.

de:
Wir Schützen unsere Umwelt

Wir verwenden wiederverwertbare Materialien, wie z.B. bei den Belt BE 103B Sitzen oben, können wir bis zu 99% des Möbelstücks wiederverwenden.



plastic / plastik / Plastik



wood / drewno / Holz



steel / stal / Stahl

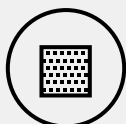

foam / pianka / Schaum

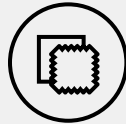
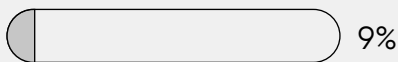

upholstery / tapicerka / Polster



en:
Material composition

Percentage share of the weight of a given raw material on the example of Belt BE 103B chair.

pl:
Skład materiałowy

Procentowy udział masy danego surowca w przykładowym fotelu Belt BE 103B.

de:
Materialzusammensetzung

Prozentualer Gewichtsanteil eines bestimmten Rohstoffs im beispielhaften Stuhl Belt BE 103B.



Belt BE 103B
Upholstered with Rhythm RH099



Belt BE 102G
Upholstered with Era SD CSE02 and Rhythm RH065

Bejot sp. z o.o.

ul. Wybickiego 2A, Manieczki, 63-112 Brodnica n. Poznań, POLAND

tel.: +48 (61) 281 22 25, e-mail: marketing@bejot.eu

www.bejot.eu